



Brandschutz-Technik und Rauchabzug GmbH

Schnackenburgallee 41d
D-22525 Hamburg

Telefon +49 (0)40 89 71 20-0
Telefax +49 (0)40 89 71 20-20
Internet www.btr-hamburg.de

SPEZIALARTIKEL FÜR DEN VORBEUGENDEN BRANDSCHUTZ

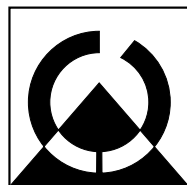

ZVEI:

Fachkreis
elektromotorisch
betriebener Rauchabzug
und natürliche Lüftung

Trotz größtmöglicher Sorgfalt kann für den Inhalt der vorliegenden Produktinformation keine Haftung übernommen werden. Alle angegebenen Informationen sind keine zugesicherten Eigenschaften im Sinne des §434 BGB.

Konsolen für EL-Motorantrieb Typ GGM 24-50-1200 N

Beschreibung:

Die Abbildung zeigt einen Dach-Lüftungsflügel System Wicono Wictec, an den ein Motor Typ GGM 24-50-1200N montiert ist.

Befestigungsgarnitur Dach-Lüftungsflügel auswärts, Rahmenmontage, System Wicono Wictec bestehend aus:

Alu-Klemmring für GGM 24-50-1200N

100.303

Flügelböckchen für GGM 24-50-1200N für Montage an Anschlagplatte Wicono Wictec Dachklappe

100.002

U-Konsole für GGM 24-50-1200N für Montage an Wicono Wictec Dachklappe

100.003

Anschlagplatte für GGM 24-50-1200N für Montage an Wicono Wictec Dachklappe

100.004

U-Konsole universal für GGM 24-50-1200N

100.366

Lackierung der U-Konsole universal 100.366 im RAL-Farbton

auf Anfrage!

Flügelbock

Lackierung der Flügelböckchen 100.002 im RAL-Farbton

auf Anfrage!

Alu-Klemmring

Lackierung des Alu-Klemmrings 100.303 im RAL-Farbton

auf Anfrage!

Anschlagplatte

Lackierung der Anschlagplatte 100.004 im RAL-Farbton

auf Anfrage!

Konsolen für EL-Motorantrieb Typ GGM 24-50-1200 N

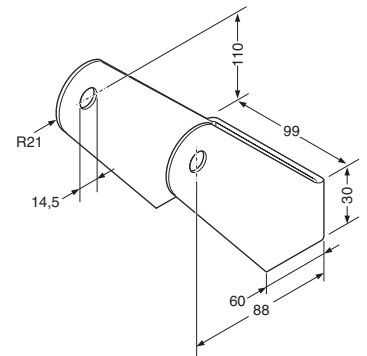
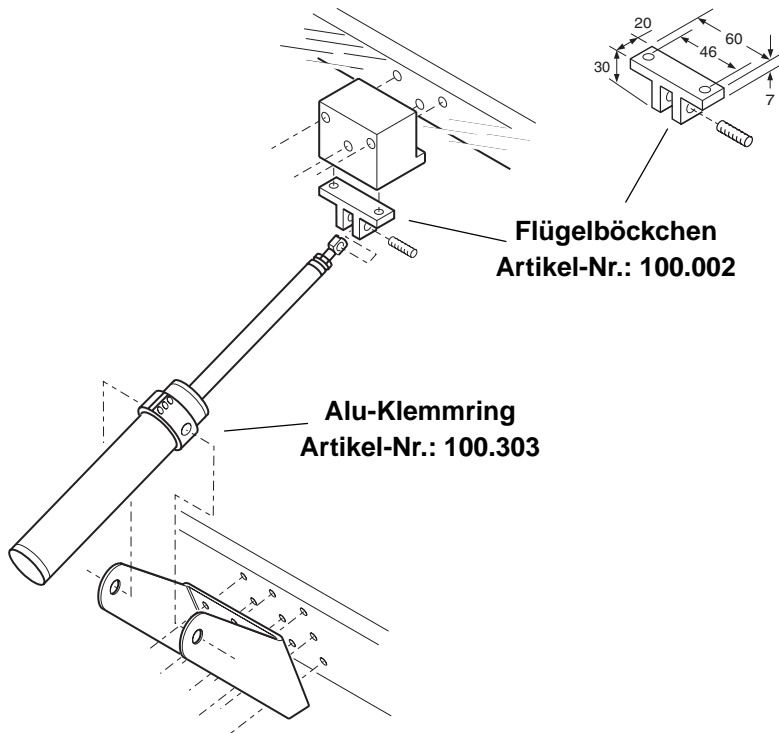

U-Konsole Wicona Wictec
Artikel-Nr.: 100.003

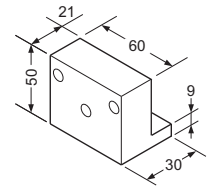

Anschlagplatte
Artikel-Nr.: 100.004

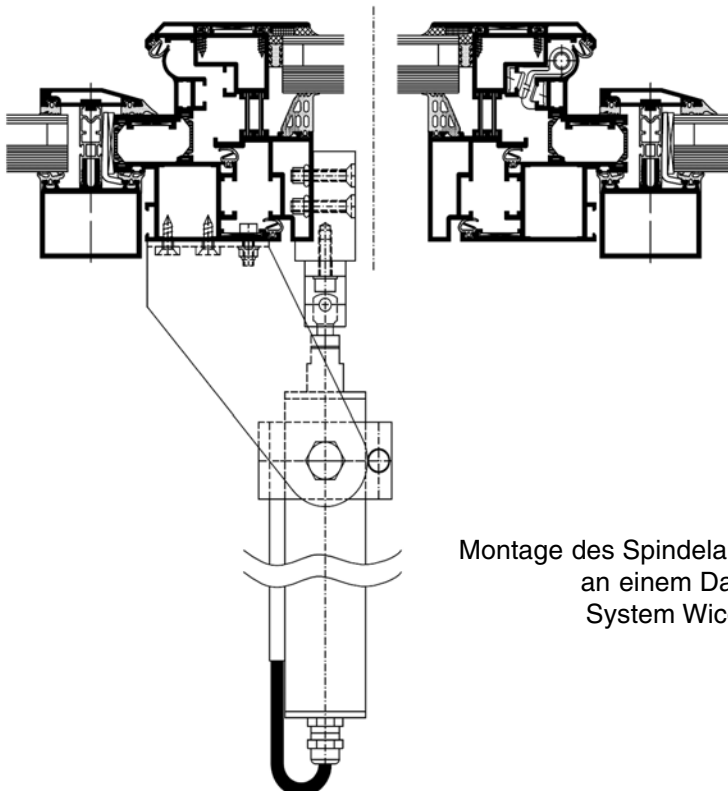

Montage des Spindeltriebes GGM 24-50-1200N
an einem Dach-Lüftungslügel
System Wicona Wictec 50/60

